

Componenti di comando per la sicurezza

Safety controls

PULSANTIERA DUE MANI / TWO-HAND CONTROL DEVICE

Il nuovo SISTEMA MODULARE PER PULSANTIERE DI COMANDO che la New Elfin ha realizzato pensando alle esigenze del mercato e del tuo lavoro. Questo sistema modulare, che trova impiego nel settore dell'automazione industriale, è dotato di una serie di componenti che permettono di configurare svariate strutture ottimizzate per essere integrate con le macchine utensili con cui dovranno interagire come presse, piegatrici, saldatrici laser ecc.

The new MODULAR SYSTEM FOR PUSH-BUTTON PANELS, specifically designed by New Elfin to meet specific market and working needs. This modular system for industrial automation applications offers several components that enable you to configure many of the frames designed for tool machines, like presses, folding machines, laser welding machines, etc.

La scelta delle colorazioni in toni di grigio e dell'alluminio satinato permettono l'armonizzazione estetica con gli apparati di destinazione; la colorazione in toni neutri evita un eccessivo impatto cromatico che può andare anche a discapito della concentrazione degli operatori alle macchine.

The wide range of colors available, from grey to satin aluminum, enhance the aesthetic integration with existing equipment, while the use of neutral shades reduces the chromatic impact that could distract operators during work.



Nel progettare il nuovo comando a due mani è stata valutata la necessità di installazioni in spazi ridotti e quindi ne è nato un prodotto con dimensioni 380 x 90 x 90 mm e con un notevole volume interno.

The new bimanual control, designed to be installed in small areas, has dimensions of 380 x 90 x 90 mm and a very large internal volume.

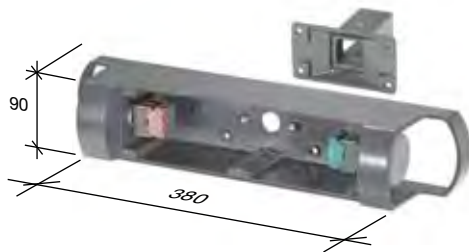

La forma ergonomica del nuovo comando a due mani conferisce un notevole comfort durante l'utilizzo; la dimensione della sezione di appoggio del palmo permettono una contrapposizione tra il pollice e le altre dita facilitando l'azionamento dei pulsanti.

The ergonomic shape of the new bimanual control enhances comfort during use, while the size of the palm resting area enables operators to easily grasp the buttons between the thumb and fingers.



CASSETTA PULSANTIERA A DUE MANI / TWO-HAND CONTROL BOX

0,9					CP2MA



COMANDO A DUE MANI / TWO-HAND CONTROL UNIT⁽¹⁾

	CONFIGURAZIONE / CONFIGURATION				
1.898					C2MA



	CONFIGURAZIONE / CONFIGURATION				
1.680					C2MGR



	CORPO COMANDO / CONTROL UNIT BODY				
1.550					C2M



	PIASTRA COMANDO / CONTROL UNIT PLATE				
150					PC



MODULO PULSANTIERA DUE MANI / TWO-HAND CONTROL DEVICE MODULE

	CONFIGURAZIONE / CONFIGURATION				
1,6					MP2GR



PULSANTIERA DUE MANI⁽¹⁾ / TWO-HAND CONTROL DEVICE⁽¹⁾

	CONFIGURAZIONE / CONFIGURATION				
5,07					P2MA



	CONFIGURAZIONE / CONFIGURATION				
4,98					P2MGR



	CONFIGURAZIONE / CONFIGURATION				
4,98					P2M

ACCESSORI PULSANTIERE / ACCESSORIES

	PIASTRE / PLATES				
95	forata / drilled				PP2MF
100	neutra / neutral				PP2MN



Componenti di comando per la sicurezza

Safety controls



DIMENSIONI D'INGOMBRO / OVERALL DIMENSIONS

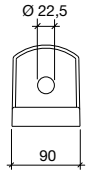
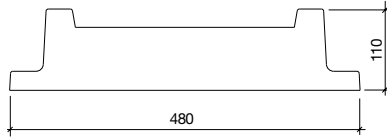
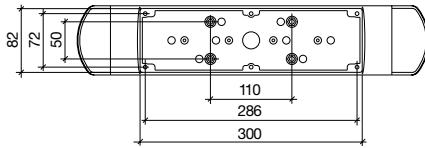
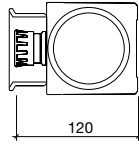
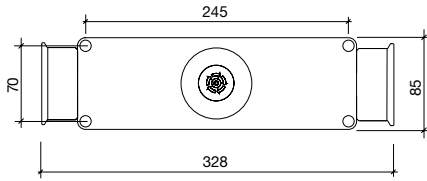

A 500
B 750
C 1000

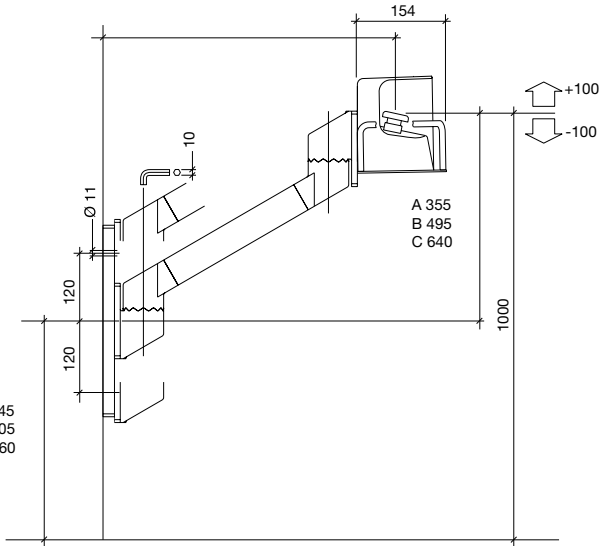
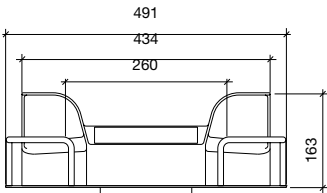

A 355
B 495
C 640

A 645
B 505
C 360

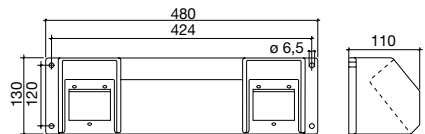
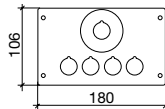
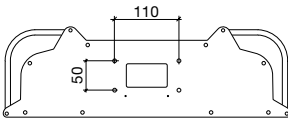
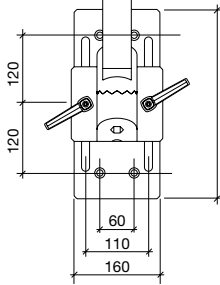

Componenti di comando per la sicurezza

Safety controls



Il modulo di contemporaneità 060MCP2M è un componente di sicurezza adibito al controllo della simultaneità di due operatori, protetti da azioni involontarie, utilizzati congiuntamente.

Il modulo di contemporaneità 060MCP2M rientra nella categoria di Tipo III C, poiché oltre che a rispondere ai requisiti della norma UNI EN 574, ha un circuito di retroazione, che attribuisce al modulo una funzione di autocontrollo (categoria 4) delle eventuali anomalie (cortocircuiti o inceppamenti) sia degli attuatori e, se collegati in serie, dei contatti ausiliari di apparecchi di manovra.

The 060MCP2M relay is a safety device for controlling the simultaneous action of two operators, protected from accidental actions, used together. The 060MCP2M relay belongs to category III C, due to the fact that, as well as satisfying UNI EN 574, it has a retroaction circuit which attributes a self-control function to the module (category 4) for any faults with the actuators (short circuits or jamming) and, if connected in series, with the auxiliary contacts of manoeuvring equipment.



295

MCP2M

DEFINIZIONE DI COMANDO A DUE MANI (UNI EN 292/1 punto 3.23.4)

3.23.4 Comando a due mani: comando ad azione mantenuta che richiede almeno l'azionamento simultaneo dei due comandi manuali (attuatori) per avviare e mantenere il funzionamento della macchina o degli elementi di quest'ultima, assicurando così protezione alla persona che li aziona.

CLASSIFICAZIONE DEI COMANDI A DUE MANI (CEI EN 60204.1 punto 9.2.5.7)

9.2.5.7 Comandi a due mani: esistono tre tipi di comandi a due mani, la cui selezione dipende dalla valutazione dei rischi. Essi devono avere le caratteristiche seguenti:

- Tipo 1: questo tipo richiede:
- la fornitura di due dispositivi di comando dell'attivazione che necessitano l'uso contemporaneo delle due mani;
 - l'attivazione continua durante le situazioni pericolose;
 - l'interruzione dell'attivazione della macchina al rilascio di uno qualsiasi dei dispositivi di comando dell'attivazione, se le condizioni rimangono pericolose.
- Tipo 2: comando di tipo 1 che richiede il rilascio di entrambi i dispositivi di comando dell'attivazione, prima che il funzionamento della macchina possa ripartire.
- Tipo 3: comando di tipo 2 che richiede un'attivazione contemporanea dei dispositivi di comando dell'attivazione come segue:
- deve essere necessario fare funzionare i dispositivi di comando dell'attivazione entro un determinato tempo limite minore o uguale a 0,5 s (Appendice B); e
 - quando viene superato il tempo limite, entrambi i dispositivi di comando dell'attivazione devono essere rilasciati prima che possa essere iniziata una nuova operazione.

DEFINITION OF TWO HAND CONTROL (UNI EN 292/1 item 3.23.4)

3.23.4 Two hand control: maintained action control which requires at least the simultaneous activation of the two manual controls (actuators) to start up and continue running the machine and its elements, thus ensuring that operators are protected.

CLASSIFICATION OF TWO HAND CONTROLS (CEI EN 60204.1 item 9.2.5.7)

9.2.5.7 Two hand controls: there are three types of two hand control, the selection of which depends on risk assessment. They must have the following features:

- Type 1: this type must have:
- the supply of two activation control devices which require the simultaneous use of both hands;
 - constant activation during dangerous situations;
 - machine cut-off when any activation control is released, if conditions continue to be dangerous.
- Type 2: type 1 control which requires the release of both activation control devices for the machine to start running again.
- Type 3: type 2 control which requires the simultaneous activation of the activation control devices as follows:
- it must be possible to engage the activation control devices within a set time equal to or less than 0.5 seconds (Appendix B); and
 - when the time limit is up, both activation control devices must be released before a new operation can begin.

PESO / WEIGHT

206,5 g

TEMPERATURA DI FUNZIONAMENTO / OPERATION TEMPERATURE

0...+55°C

TEMPERATURA DI STOCCAGGIO / STORAGE TEMPERATURE

-25...+70

GRADO DI PROTEZIONE (IEC60529) / DEGREE OF PROTECTION

IP20

GRADO DI CONTAMINAZIONE / DEGREE OF POLLUTION

2

MONTAGGIO / MOUNTING

GUIDA DIN STANDARD 35mm / STANDARD DIN RAIL 35mm

TIPO DI CONNESSIONE / CONNECTIONS TYPE

TERMINALI A VITE / WITH SCREW

TENSIONE DI ALIMENTAZIONE / POWER SUPPLY

24±10% (AC 50 ÷ 60 Hz) V ac/dc

FUSIBILE INTERNO SULL'ALIMENTAZIONE / SUPPLY INTERNAL FUSE

750 mA ripristinabile PTC / ???

CORRENTE ASSORBITA / ABSORBED CURRENT

140 max

SINCRONIZZAZIONE TRA GLI INGRESSI / BUTTON CONTEMPORANEITY

< 500 ms

TERMINALI USCITE SICURE / SAFE OUTPUTS TERMINALS

13-14, 23-24, 33-34 NO

TENSIONE SULLE USCITE SICURE / SAFE OUTPUTS VOLTAGE

250 V AC

CORRENTE SULLE USCITE SICURE / SAFE OUTPUTS CURRENT

3 (MAX) A

POTENZA SULLE USCITE SICURE / SAFE OUTPUTS POWER

750 VA

TERMINALI USCITA AUSILIARIA / AUXILIARY OUTPUTS TERMINALS

41-42

TENSIONE USCITA AUSILIARIA / AUXILIARY OUTPUTS VOLTAGE

250 (MAX) V AC

CORRENTE USCITA AUSILIARIA / AUXILIARY OUTPUTS CURRENT

3 (MAX) mA

POTENZA USCITA AUSILIARIA / AUXILIARY OUTPUTS POWER

750W

FUSIBILI ESTERNI SULLE USCITE / OUTPUT EXTERNAL FUSES

3 A rapido / 3 A FAST - BLOW

CATEGORIA DI UTILIZZO (uscite sicure) SECONDO EN 60947-5-1

AC-1 3A, 250V / AC-15 1A, 250V / AC-1 3A, 24V / AC-15 1A, 24V

UTILIZATION CATEGORY (safe outputs) IN ACCORDING TO EN 60947-5-1

DC-13 1,8A, 24V

RESISTENZA ALLE VIBRAZIONI / VIBRATION RESISTANCE

in accordo con / in according with EN 60068-2-6

VITA ELETTTRICA / ELECTRICAL LIFE

1 x 10⁶ (230 Vac, 1a cosφ = 1)

VITA MECCANICA / MECHANICAL LIFE

10⁷

CONFORMITA' EMC CATEGORIA / EMC CONFORMITY IN ACCORDING TO

CEI EN 61000-6-2, CEI EN 61000-6-3, CEI EN 55011:1999

CONFORMITA' ALLE NORME / COMPLIANCE WITH STANDARDS

EN 574, EN 60204-1, EN954-1, CEI EN 50178:1999

CATEGORIA DI SICUREZZA / SAFETY CATEGORY

4 EN 954-1

OMOLOGAZIONI / APPROVAL

TÜV n° XXX

